

DTC80



 **BEAX** S.p.A.  
**DTC80**

# DTC80

## Perforatrice Idraulica

### Hydraulic Drilling Rig

La DTC80 è una macchina trivellatrice progettata per incrementare la potenza operativa e raggiungere nuovi standard di efficienza produttiva in cantiere.

Nonostante la compattezza ed il peso contenuto, grazie al nuovo impianto idraulico la DTC80 non teme confronti anche con macchine di taglia maggiore.

Il motore Isuzu è dotato di tecnologia common rail che limita le emissioni ed abbassa i consumi di carburante. Un braccio di supporto notevolmente allungato permette di assumere svariate configurazioni di lavoro ed adattarsi ad esigenze particolari.

L'ottimo bilanciamento delle masse consente manovre rapide e sicure in cantiere garantendo una mobilità sconosciuta rispetto a macchine trivellatrici tradizionali.

Inoltre, grazie al nuovo escavatore Hitachi 160 serie 3 anche il confort dell'operatore è sensibilmente migliorato.

La macchina è equipaggiata con asta a sezione circolare interlocking di serie.

I punti di forza della serie DTC:

- grande rigidezza complessiva;
- aste guidate;
- movimenti rapidi e semplificati per l'allineamento verticale della torre;
- argani solidali alla torre con i passaggi delle funi indipendenti dalla sua inclinazione;
- più gradi di libertà di posizionamento con la struttura a braccio;
- perfetta visibilità dell'utensile e dell'area di lavoro;
- facilità di manutenzione per la semplice raggiungibilità della componentistica;
- riduzione di rumore in fase di scarico.

*DTC80 is a drilling equipment designed to provide more efficient power and productivity in working places. Despite its compactness and limited weight, thanks to a new hydraulic system, DTC80 is comparable with bigger size machines. The Isuzu engine has an electronic common rail injection that reduces emissions and guarantees less fuel consumption.*

*The supporting boom has been lengthened to operate with a variety of working conditions and to adapt it to different on-site situations.*

*The Perfect balancing of the machine permits to reach a very high manoeuvrability in working places ensuring fast and safe on site movements in comparison with traditional equipments. Moreover, thanks to the new Hitachi 160-3 series cabin the operator comfort has been sensibly improved.*

*The machine is equipped with interlocking kelly bar of round cross-section.*

*DTC series main advantages:*

- *high overall rigidity;*
- *guided bars;*
- *vertical alignment of the mast achievable with simple and fast movements;*
- *passages of the steel-wire ropes not dependent on the inclination, the winches being integral with the mast;*
- *more positioning freedom thanks to the arm-structure;*
- *perfect visibility of the tool and the working area;*
- *easy maintenance thanks to the simple accessibility to the components;*
- *noise reduction during the spin off operation.*

**DTC80**  
Perforatrice Idraulica / Hydraulic Drilling Rig

Perforatrice Idraulica / Hydraulic Drilling Rig



**DTC80**

**GEAX**  
s.r.l.

## DTC80

### Perforatrice Idraulica / Hydraulic Drilling Rig

#### Specifiche tecniche / Technical Features

<b>Base / Base</b>	Hitachi Zaxis 160LC- 3
Lunghezza sottocarro / Undercarriage length	3920 mm / 12,86 ft
Larghezza sottocarro / Undercarriage width	2490 mm / 8,17 ft
Larghezza cingolo / Shoe	500 mm / 1,64 ft
Modello unità propulsiva / Engine type	ISUZU AI-4JJ1X
Potenza unità propulsiva / Engine power	90,2 kW / 123 cv
<b>Torre / Mast</b>	Altezza minima operativa senza falchetto: 8130 mm Minimum working height without jib: 26,67 ft
Livellamento laterale / Side rake	± 5°
Traslazione verticale apparato / Stroke	2250 mm / 7,38 ft
<b>Asta telescopica / Telescopic kelly bar</b>	Circolare / Circular interlocking
Attacco quadro / Square connection	120 - 130 - 200 mm / 4,72 - 5,19 - 7,87 in
Profondità max. di perforazione / Max pile depth	31 m / 101,71 ft
Diametro max. di perforazione / Max pile diameter	1500 mm / 4,92 ft
<b>Rotary / Rotary</b>	Idraulica / Hydraulic
Coppia max. nominale / Max nominal torque	8200daNm / 60,483 lbf ft
Velocità di rotazione / Drilling speed	10-40 rpm
Velocità di scarico / Spin off speed	90 rpm
<b>Argani / Winches</b>	Idraulici / Hydraulic
Tiro max. argano di lavoro / Main winch line pull	12000 daN / 26,978 lbf
Tiro max. argano ausiliario / Auxiliary winch line pull	3600 daN / 8,093 lbf
<b>Impianto idraulico / Hydraulic system</b>	
n.2 pompe a pistoni / n.2 piston pumps	Portata : 2 X 191 l/min / flow : 2 X 42 gal <sub>(UK)</sub> /min
n.1 pompa ausiliaria / n.1 auxiliary pump	Portata : 33,6 l/min / flow : 7,39 gal <sub>(UK)</sub> /min
n.1 pompa servocomandi / n.1 servocontrol pump	Portata : 33,6 l/min / flow : 7,39 gal <sub>(UK)</sub> /min
<b>Dimensioni di trasporto / Transport condition</b>	
Lunghezza / Length	10000 mm / 32,81 ft
Larghezza / Width	2490 mm / 8,17 ft
Altezza / Height	3100 mm / 10,17 ft
<b>Peso totale / Weight</b>	24000 kg / 52910 lb

I dati tecnici riportati sono indicati e soggetti a modifiche senza preavviso  
 Technical data are indicative and subject to change without notice.

# DTC80

Perforatrice Idraulica / Hydraulic Drilling Rig

## Configurazione di Lavoro / Working Condition

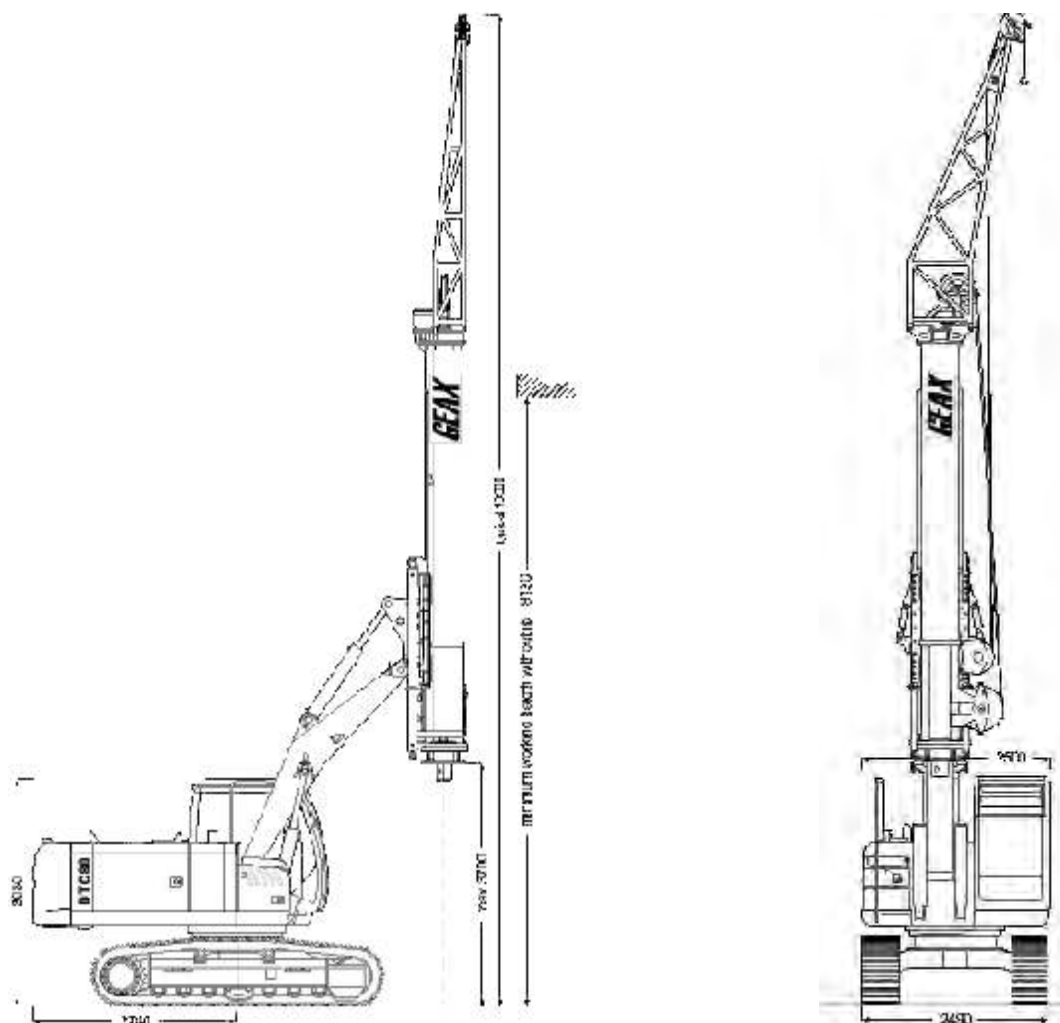

## Configurazione di Trasporto / Transport Condition

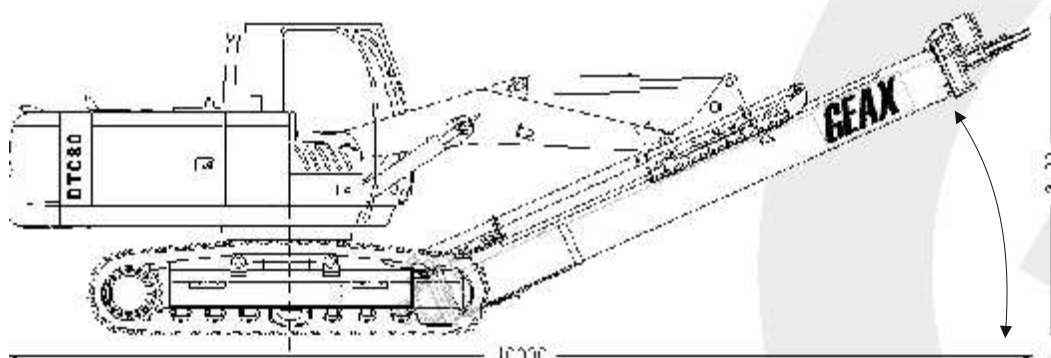

# DTC80

Perforatrice Idraulica / Hydraulic Drilling Rig

## Galleria fotografica / Photogallery



## **DTC80** Perforatrice Idraulica / *Hydraulic Drilling Rig*

Galleria fotografica / *Photogallery*



**Asta rotonda a bloccaggio meccanico da 31 metri**  
*Kelly bar interlocking type (31 meters)*



**Geax s.r.l.**

**Drilling Machines**

**Via Campoceraso n. 13**

**60027 Celmo - Ancona**

**Italy**

**Tel. e Fax (+39) 071 715199**

**Web: [www.geax.it](http://www.geax.it)**